

TECHNICKÝ LIST

OBOUSTRANNÉ KOLO

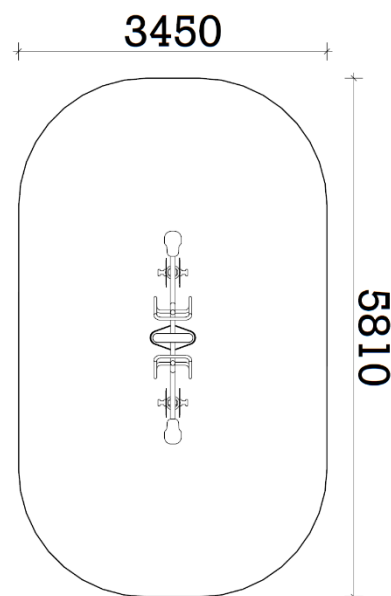

ROZMĚRY PRVKU: 1,95m (v) 0,45m (š) x 2,81m (d)

BEZPEČNOSTNÍ ZÓNA: 3,45m (š) x 5,81m (d)

DRUH DOPADOVÉ PLOCHY: může být tráva

ZAŘÍZENÍ URČENO: pro uživatele s min. výškou 140cm

POPIS:

Tento fitness stroj je bezúdržbový, odolný proti povětrnostním vlivům, mechanickému poškození a znečištění. Všechny kovové díly jsou pískově otryskány a pozinkovány. Stroj je usazený do kotev v betonovém základu 0,60 x 0,60 x 0,55 m. Povrch je opatřen práškovým nástřikem, dvojitě lakován, nebo potažen polyesterovým nátěrem. Nosný rám je vyroben z ocelové trubky o Ø 90x3,6mm. Konstrukce prvků je z ocelových trubek o Ø 40-63x3,6mm.

Úchytky jsou vyrobeny z polyvinylchloridu. Použití ložiska uzavřený typ, NSK.

FUNKCE:

Posílit a rozvinout svalstvo horních končetin a dolních končetin.

Postup cvičení: posadte se na sedadlo kola, položte nohy na pedály a uchopte rukama madlo a šlapejte jako byste, jeli na normální kole.